

Eficiencia energética



- ✓ **Presentación de nuestra planta**
- ✓ **Nuestra visión de la sostenibilidad y nuestras prioridades**
- ✓ **Eficiencia energética: objetivos, medidas y resultados**

PLANTA EN SABIÑÁNIGO (Huesca)

Baxter



SECTOR

• **SOLUCIONES DE USO HOSPITALARIO CONTENIDAS EN ENVASE DE PLÁSTICO LIBRE DE PVC**

- **Administración de medicamentos por vía intravenosa**
- **Renal**



INFORMACIÓN CLAVE

- **Producción: 125 mill.de bolsas.**
- **80% a la Exportación (20 países)**
- **3 turnos, 7 días por semana, 325 días / año**
- **390 empleados**



Nuestra visión de la sostenibilidad

Nuestra Gente

- ▶ BAXTER FOMENTARÁ UN LUGAR DE TRABAJO SANO Y SEGURO
- ▶ BAXTER FOMENTARÁ UN LUGAR DE TRABAJO DIVERSO E INTEGRADO
- ▶ BAXTER FOMENTARÁ EL CUMPLIMIENTO LEGAL Y LA CONDUCTA ÉTICA

Nuestras Operaciones y Productos

- ▶ BAXTER IMPULSARÁ UNA CADENA DE SUMINISTRO ECOLÓGICA
- ▶ BAXTER IMPULSARÁ REDUCCIONES EN SU HUELLA DE CARBONO
- ▶ BAXTER IMPULSARÁ REDUCCIONES EN EL USO DE RECURSOS NATURALES

- ▶ BAXTER IMPULSARÁ MEJORAS EN LA ADMINISTRACIÓN DE SUS PRODUCTOS

Nuestro Mundo

- ▶ BAXTER FORTALECERÁ EL ACCESO A LA SALUD A TRAVÉS DEL DESARROLLO DE PRODUCTOS Y LAS DONACIONES ESTRATÉGICAS DE PRODUCTO
- ▶ BAXTER FORTALECERÁ EL COMPROMISO DE LA COMPAÑÍA CON LA EDUCACIÓN, ESPECIALMENTE CON LAS MATEMÁTICAS Y LA CIENCIA

Baxter ha definido **nueve prioridades** en sostenibilidad.

La EACCEL encaja con dos de ellas aplicadas en la planta de Sabiñánigo y recogidas en el

PLAN DE EFICIENCIA ENERGÉTICA

Objetivos para 2015

- reducir el consumo energético en un 30% respecto al valor inicial de 2005, con una media del 3% anual.
- reducir las emisiones de gases efecto invernadero en un 45% con relación al valor inicial de 2005.

Para cumplir estos objetivos se pusieron en marcha una serie de iniciativas que podemos agrupar en dos grandes grupos :

- Proyectos de inversión relacionados con ahorro de energía
- Medidas encaminadas a la concienciación del personal para reducir el consumo privado

Proyectos ahorro energía

Desde el año 2005 se han identificado y ejecutado numerosas medidas con las que se reducen las emisiones de CO2 y el consumo energético.

RESUMEN	Nº MEDIDAS	125
NUMERO MEDIDAS APLICADAS		79
NUMERO MEDIDAS RECHAZADAS		11
NUMERO MEDIDAS PENDIENTES		35

Desde el año 2008 las más importantes, incluidas en el Plan de Acción de la EACCEL, por orden cronológico son:

Instalación destilador alto rendimiento

Baxter



Instalación Enero 2008

Ahorro anual :

Gas Natural 3.389.124 kWh

GEI evitados 683,25 tCO₂eq/año

Inversión : 803.000 €

Mejora rendimiento quemadores

Baxter

Instalación de un sistema control de Oxígeno y variadores de velocidad en bombas agua y ventilador del quemador de la caldera



Instalación Septiembre 2008

Ahorro anual :

Gas Natural 220.280 kWh

Electricidad 128.186 kWh

GEI evitados : 93,76 tCO₂eq/año

Inversión : 48.000 €

Mejora instalación agua

Baxter

Instalación de variadores de velocidad en ventiladores de torres de refrigeración y bombas de agua



Instalación Septiembre 2008

Ahorro anual :
Electricidad 116.668 kWh

GEI evitados : 44,92 tCO₂eq/año

Inversión : 20.000 €

Instalación de sistema de vacío centralizado *Baxter*



Instalación Enero 2009

Ahorro anual :
Electricidad 180.278 kWh

GEI evitados : 69,41 tCO₂eq/año

Inversión : 29.000 €

Mejoras en instalación aire comprimido

Baxter

Sustitución de compresores de aire comprimido e instalación de sistema de control



Instalación Marzo 2010

Ahorro anual :

Electricidad 574.298 kWh

GEI evitados : 221,1 tCO₂eq/año

Inversión : 263.000 €

Mejora sistema iluminación interior y exterior *Baxter*



Instalación

Enero 2008 - Mayo 2010

Ahorro anual :

Electricidad 245.771 kWh

GEI evitados : 94,6 tCO₂eq/año

Inversión : 67.000 €

Eliminación de proceso de lavado de film

Baxter

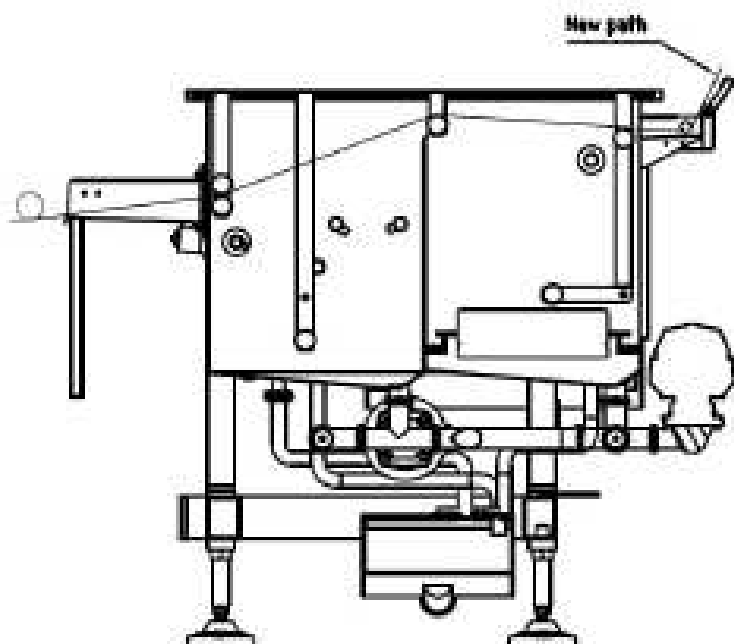

Instalación Julio 2010

Ahorro anual :

Gas Natural 1.708.079 kWh

Electricidad 238.842 kWh

GEI evitados : 436,3 tCO₂eq/año

Inversión : 40.000 €

Sistema de recuperación de calor

Baxter



Instalación Septiembre 2010

Ahorro anual :
Gas Natural 7.055.360 kWh

GEI evitados : 1.422,4 tCO₂eq/año

Inversión : 280.000 €

Mejora distribución/producción agua fría

Baxter

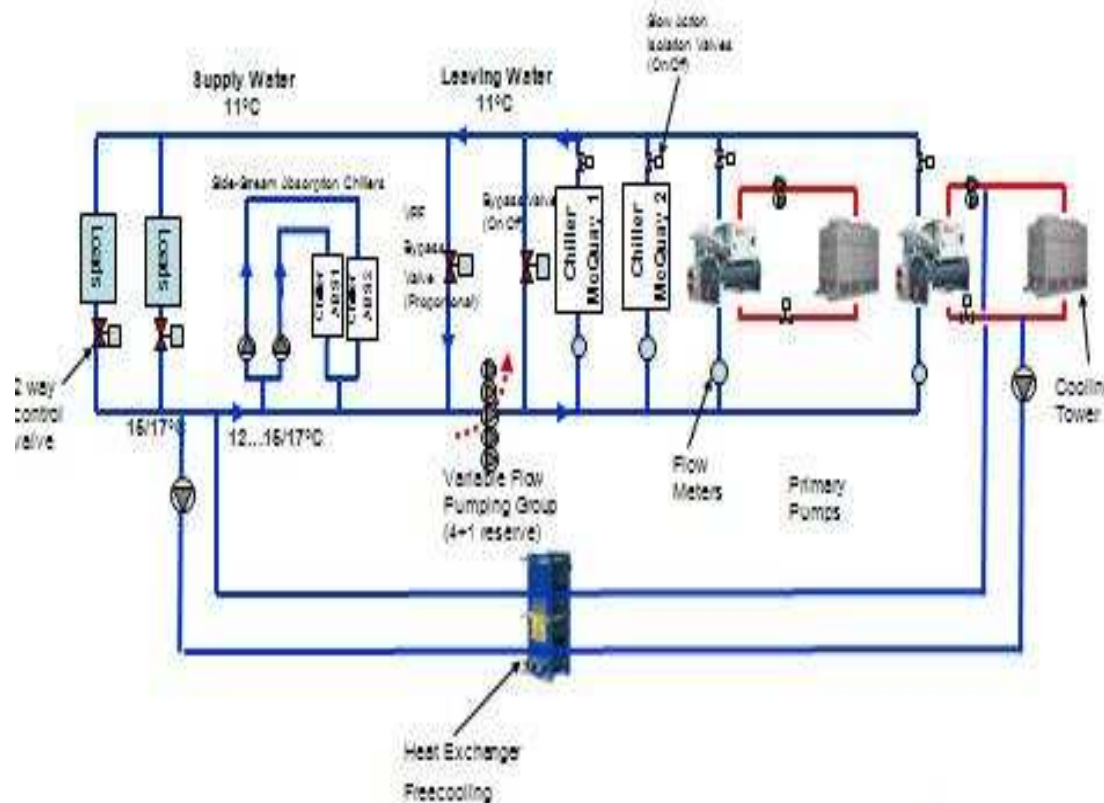

Instalación Prevista
Agosto 2011

Ahorro anual :
Electricidad 966.007 kWh

GEI evitados : 371,91
tCO₂eq/año

Inversión : 600.000 €

¿Qué resultados obtuvimos?

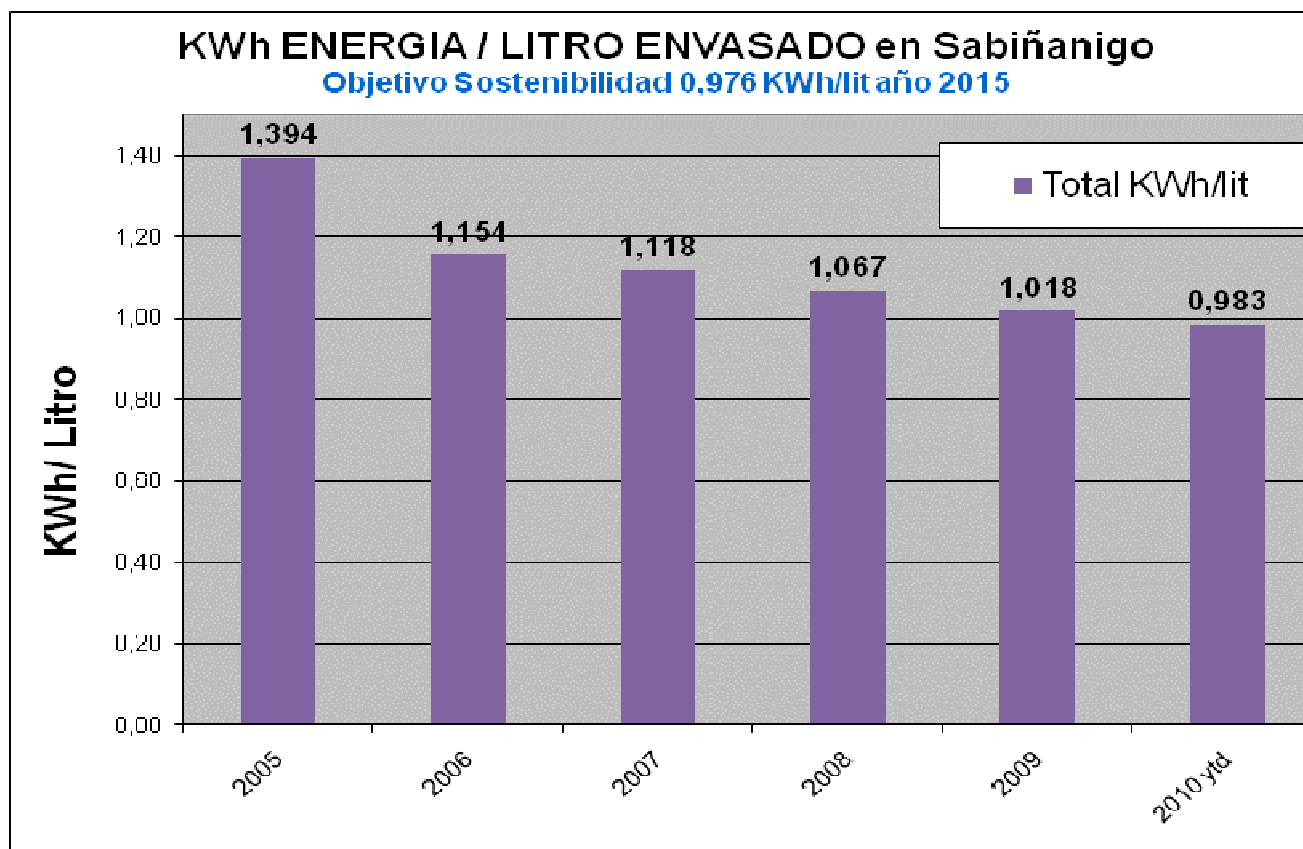

- ✓ Reducción de la energía kWh/litro envasado en un 7,9% desde 2008.
- ✓ Además, esta reducción alcanza el 29,5% en comparación con 2005.
- ✓ Esto significa que casi se ha alcanzado la meta de reducir la energía consumida en un 30% para 2015, tal como se lo marcó la compañía a nivel corporativo.

¿Qué resultados obtuvimos?



La reducción acumulada en el periodo 2008-2012 asciende a 5.202.000 KWh de electricidad y 36.960.000 KWh de gas natural.



Como media se ha evitado la emisión de 2.200 Tn de CO2 al año que equivalente a las emisiones de 804 coches, realizando 18.000 km/año/coche.

Fuente OSE (Media turismos España 2007) 152 gr/CO2/km

Gracias por su atención

BAXTER Bieffe Medital S.A.

Ctra. Biescas s/n

22666 Senegüé (Sabiñánigo)

Huesca, Spain

Tel + 34 974 48 30 07

Fax + 34 974 48 30 41

